

QC

12111

F-23

スタイルブラインド

クオラ

標準タイプ50F・50・35F・35

デザインタイプ50

コード式

取扱説明書

保証書

このたびは、当社商品をお買い上げいただきまして、誠にありがとうございます。ご使用前に、この説明書をよくお読みの上、未永くご愛用くださいますようお願いいたします。

お読みになった後は、大切に保管してください。

販売店様へのお願い

本取扱説明書は取付け後、必ずお客様へお渡しください。

株式会社ニチベイ

本社 〒103-0027 東京都中央区日本橋3-15-4
 お客様サービス窓口：TEL 03-3272-2595（平日9時～17時30分）
 ホームページアドレス <http://www.nichi-bei.co.jp>

安全にご使用していただくために

必ずお守りください

ここでは、お買い上げいただいた製品を正しく取付け、安全にご使用していただくために、特に注意していただくことを表示してあります。

取付けの前によくお読みになり、適切な取扱いをしていただきますようお願いいたします。

■表示内容を無視して誤った使い方をした時に生じる危害や損害の程度を、次の表示で区分し、説明しています。



警告

この表示の欄は、「死亡または重傷などを負う可能性が想定される」内容です。



注意

この表示の欄は、「重傷を負う可能性または物的損害のみが発生する可能性が想定される」内容です。

■お守りいただく内容の種類を、次の絵表示で区分し、説明しています。



この表示の欄は、してはいけない「禁止」内容です。



この表示の欄は、必ずしていただく「強制」内容です。

警告

●付属のブラケット取付けネジは木枠用ですので木質以外の下地(石膏ボード等)にはご使用になれません。

取付け面の材質及びブラケットのネジ穴(φ4.2mm)に適合するネジ及びプラグ・アンカー等を別にご用意ください。

●ブラケット取付け時は、ブラケット1個につき必ず2本以上のネジでしっかり固定してください。また、本体取付け時は、本体がブラケットにしっかり固定されているか必ず確認してください。取付けが不完全な場合、製品が落下してケガをしたり物を破損する恐れがあります。

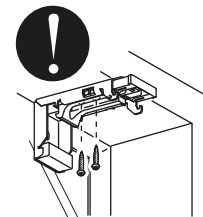

●急激な操作や無理な操作は絶対におやめください。製品の落下・破損などによる思わぬ事故の原因となります。

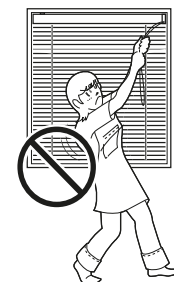

●製品に物を吊り下げたりぶらさげることは絶対におやめください。製品が破損・落下して思わぬ事故の原因となります。



●コード(チェーン)等にぶらさがったり、無理に引張ったりすることは絶対におやめください。メカ部の破損や製品が落下する恐れがあります。また、お子様がコード(チェーン)等で遊びますと、コード(チェーン)等が首や体に巻付くなどして思わぬ事故を招く恐れがありますので、ご注意ください。



⚠ 注意

●強風の時や雨の降っている時は必ず窓を閉めるかブラインドを上げてください。製品の破損や思わぬ事故の原因となります。

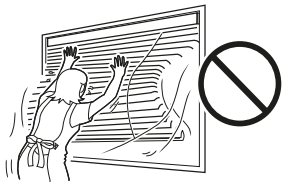

●昇降・作動の範囲内に破損の恐れのある物や操作の障害となる物を置かないでください。また、操作の際は範囲内に人がいないことを必ず確認してください。



●水濡れ(結露・雨漏り等)の発生が予想される場所への取付けは絶対におやめください。



水濡れ禁止

●高温・多湿の条件が続く場所(サウナ・浴室・湯沸器近く・ボイラー室等)への取付けは絶対におやめください。



火気厳禁

●火のそばでのご使用は絶対におやめください。

●製品の分解は絶対におやめください。製品の破損や故障の原因となります。



分解禁止

●本品は一部天然木を使用しているため、長期間のご使用により、若干の変形及び変色が発生する場合がありますのでご了承ください。

●スラット(羽根)の間に手や顔等を入れないでください。ケガや故障の原因となります。

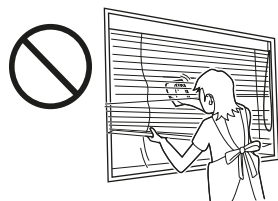

1 取付け完成図と各部の名称

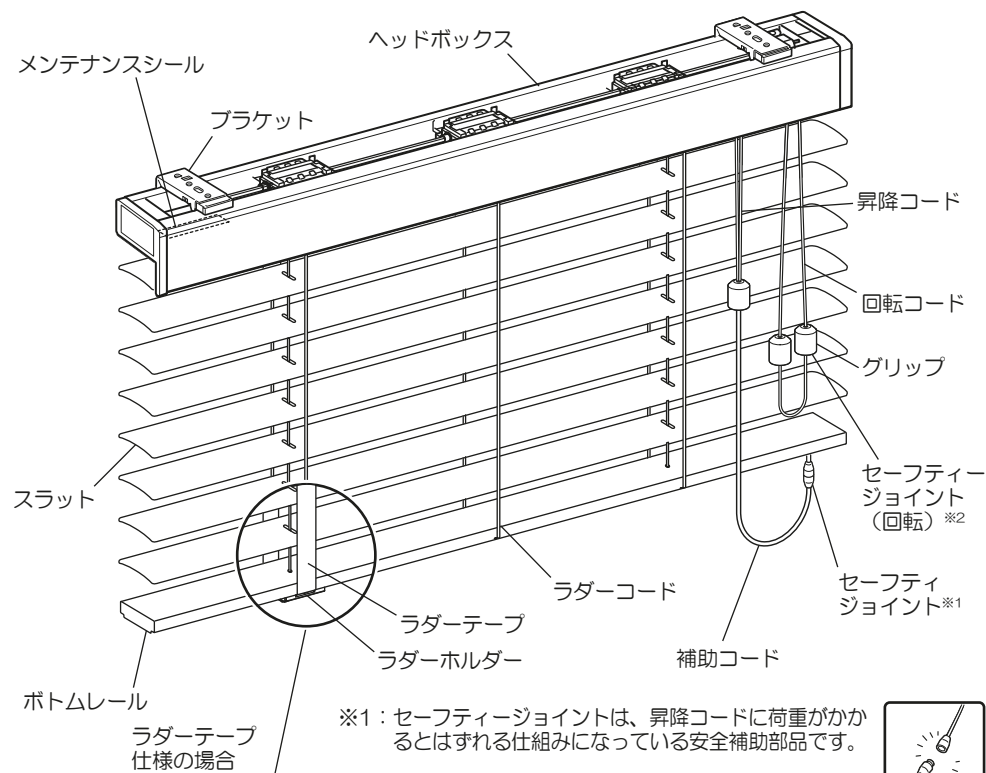

※1: セーフティジョイントは、昇降コードに荷重がかかるとはずれる仕組みになっている安全補助部品です。

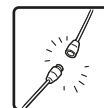

※2: セーフティジョイント(回転)は、回転コードに負荷がかかるとはずれる仕組みの安全補助部品です。

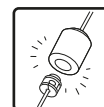

2 付属部品

●ブラケット

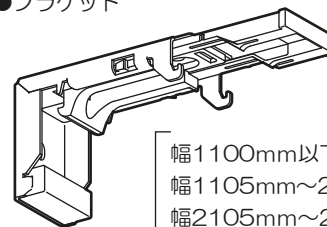

●ブラケット取付けネジ
(ブラケット数×2本)



⚠ 警告

付属のブラケット取付けネジは木枠用ですので、木質以外の下地(石膏ボード等)にはご使用になれません。取付け面の材質およびブラケットのネジ穴(φ4.2)に適合するネジ及びプラグ・アンカー等を別にご用意ください。

3 取付け・取外し方法

取付けの種類

窓枠の外側に取付ける場合（正面付け）

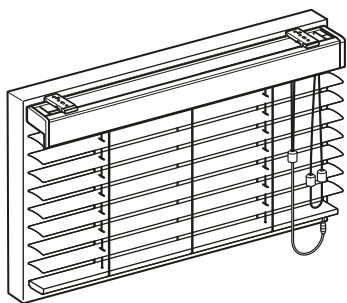

窓枠の内側に取付ける場合（天井付け）

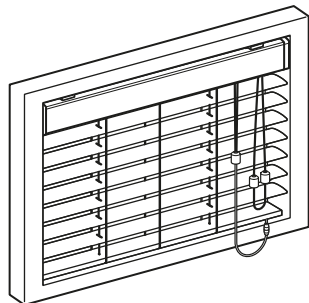

ブラケットの取付け

注意

- ブラケットはできるだけ本体の両端になるように取付けてください。3ヶ以上になる場合はほぼ等間隔になるように取付けてください。
- ブラケットは左右平行（水平）になるように取付けてください。

- ブラケットを下図のような位置に、必ず2本のネジでしっかりと固定してください。

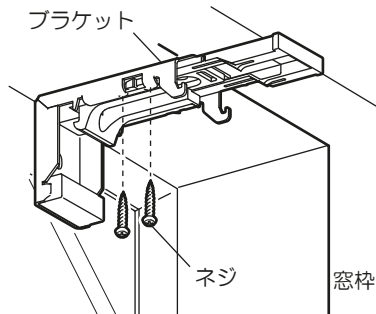
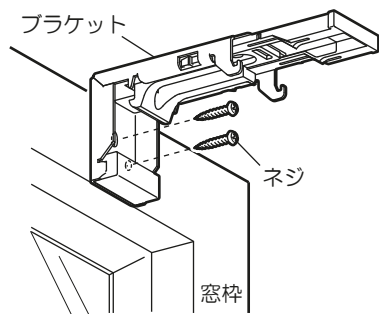
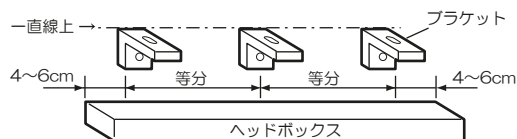

本体の取付け方

- ①ブラケットのスライドロックを引き出してください。ヘッドボックスをブラケット手前のツメに引っ掛けてから奥へ押し上げるようにカチッと押し込んでください。
- ②左右の取付け位置を確認し、スライドロックを押ししてください。

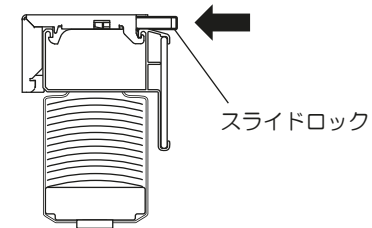
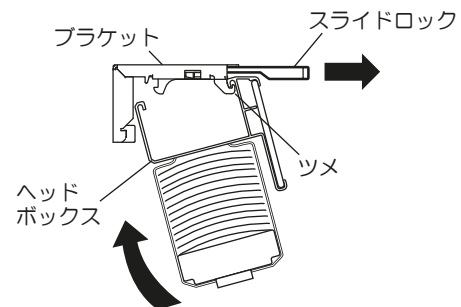

警告

本体取付けの際は、本体がブラケットにしっかり固定されているか必ず確認してください。取付けが不完全な場合、製品が落下してケガをしたり、物を破損する恐れがあります。

本体の取外し方

- ①スライドロックを引出しながら、ヘッドボックスを矢印A方向へ回転させてください。
- ②ヘッドボックスを矢印B方向に引き上げ、ブラケットから取外してください。

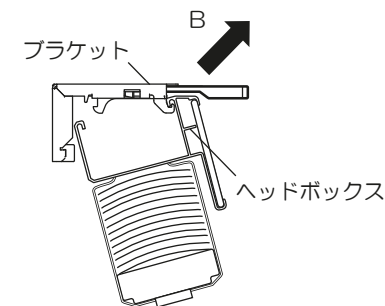
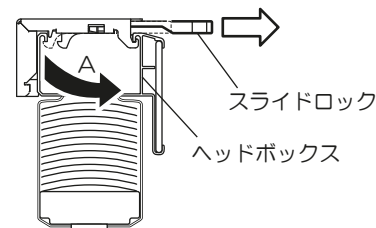

4 操作方法

ブラインドの昇降操作

★ブラインドの上げ・下げは、必ずスラットを水平な状態に行ってください。

上げる・下げる

昇降コードを製品内側に少し引きながら、上げ・下げしてください。

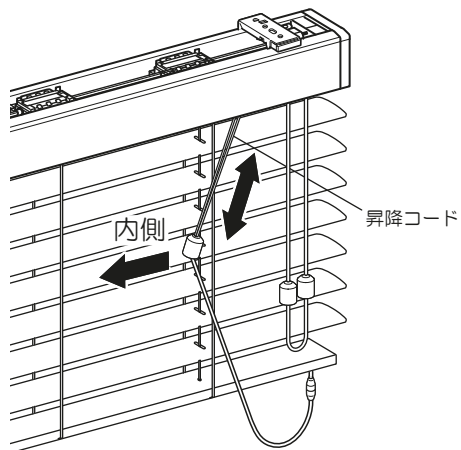

止める

昇降コードを製品外側に少し引いてから手を離してください。

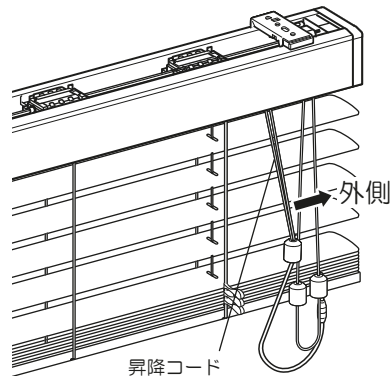

スラットの角度調整

回転コードを引き調整してください。

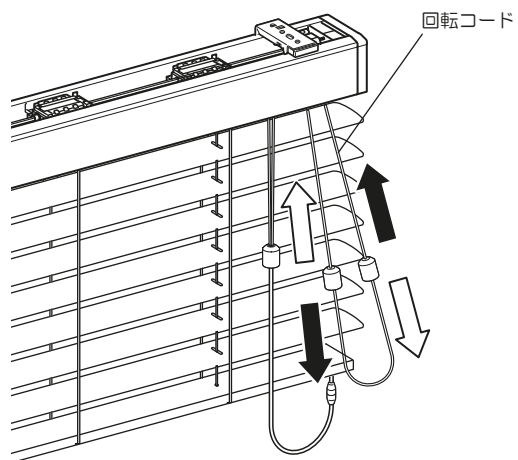

5 高さ調整方法

ラダーコード仕様

- ブラインドを全て降ろした際、ボトムレールが窓枠等に当たる場合、ブラインドの高さを短く微調整できます。
- 高さ調整はラダーホルダーのダイヤルで行います。
※調整の際は、ダイヤルを全て同回転数で調整してください。
- ラダーホルダーのダイヤルにコインもしくはマイナスドライバーを差し込み、矢印の方向に回転させるとブラインドの高さを短くできます。
※ダイヤル1/4回転で約6mm調整できます。

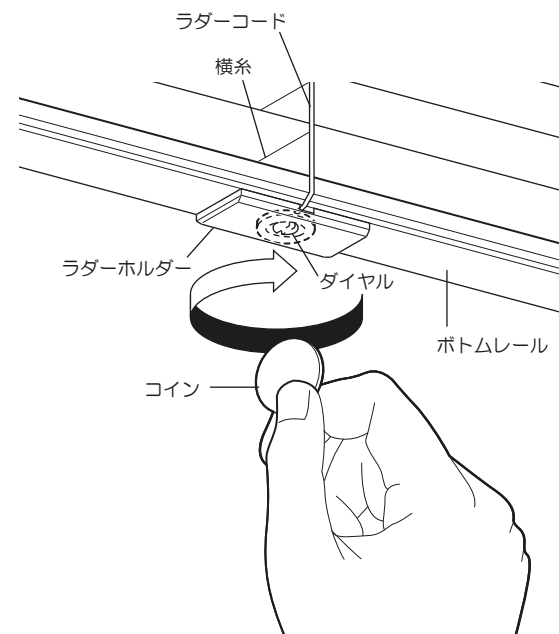

- ①ホルダーカバーを矢印の方向にスライドさせ取外してください。

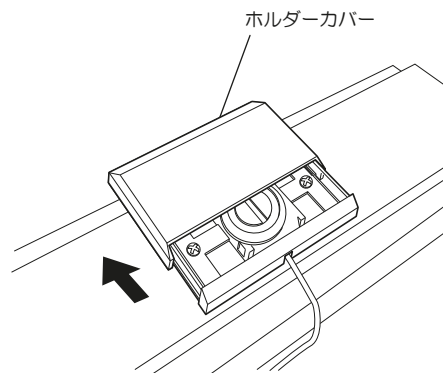

- ③ホルダーカバーを矢印の方向から差込み、隙間の無いように固定してください。

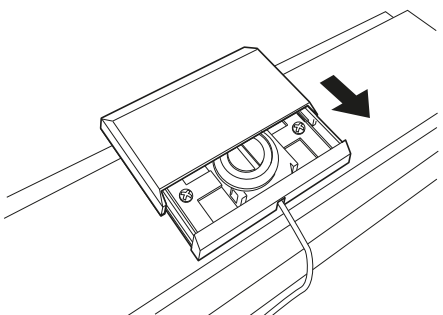

- ②ラダーホルダーのダイヤルにコインもしくはマイナスドライバーを差し込み、矢印の方向に回転させて高さ調整してください。

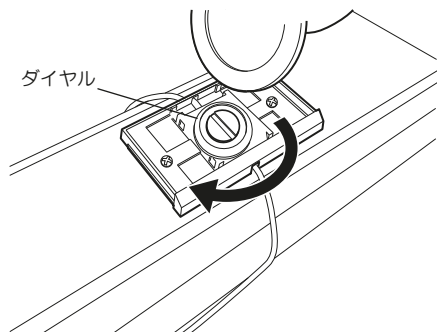

- 調整後に戻す場合は、ダイヤルを逆方向に90度回転させ、ラダーコードを引き出します。これを90度毎に行い戻してください。

注意

ラダーコード最下段の横糸をハサミ等でカットすることで約30mmまで短く調整できます。但し、ラダーコードの横糸をカットすると元の高さに戻せなくなりますのでご注意ください。

ラダーテープ仕様

- ①ホルダーカバーを矢印の方向にスライドさせ取外してください。

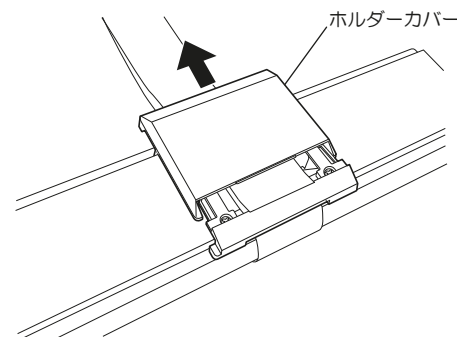

- ③ラダーテープ両端を調整したい分を均等に引き出し、高さ調整してください。

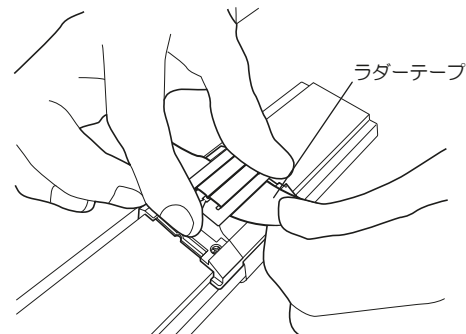

- ⑤余ったラダーテープを手前、奥の順に重ねて収納してください。

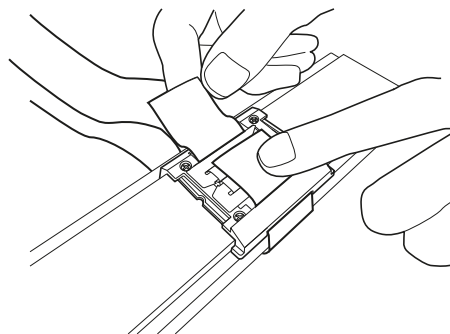

- ②ホルダーケースからアジャスターを矢印の A 方向（スロット幅 35mm の場合は B 方向）に押し込みながら上に引き上げ、取り出してください。

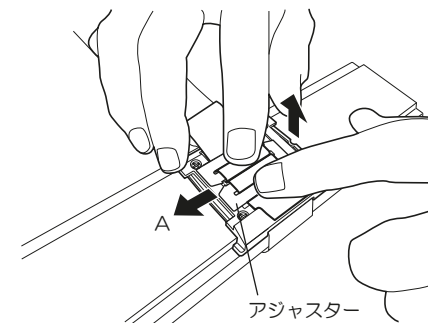

- ④ホルダーケースにアジャスターを A、B（スロット幅 35mm の場合は B、A）の順に差込み固定してください。

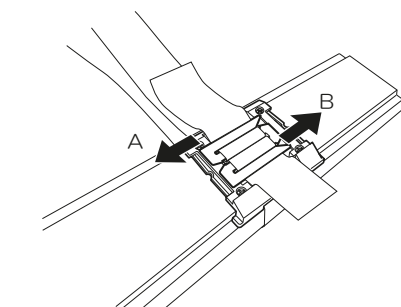

- ⑥ホルダーカバーを矢印の方向から差込み、隙間の無いように固定してください。

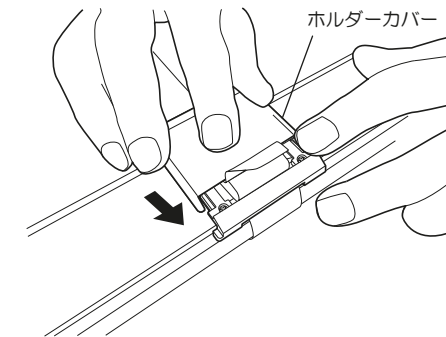

6 お手入れ方法(汚れの種類と使用する洗剤)

●各洗剤は使用上の注意をよく読んでお使いください。

	汚れ方	洗剤・注意点
ホコリ・手あか	 <ul style="list-style-type: none"> ●コードに手あか ●ホコリは全面的につき、ヘッドボックスの中にもたまりやすい。 	住居・家具用洗剤  <ul style="list-style-type: none"> ●すすぎはしっかりと行ってください。 ●コード類は、歯ブラシで部分洗いしてください。 ●浴室用(弱酸性)との併用は避けてください。 スプレー式 (弱アルカリ性)
カビ	 <ul style="list-style-type: none"> ●スラット面に点々とした黒ズミ ●コード・ラダーテープに黒ズミ 	スラット面は 住居・家具用洗剤  (弱アルカリ性) コード類は カビ取り洗剤  (弱アルカリ性塩素系) カビ防止には 除菌スプレー 
油 ヤニ	 <ul style="list-style-type: none"> ●ブラインド全面、特にスラット凸面につきやすい。 ●コード類も汚れやすい。 	軽い油、ヤニ汚れに 住居・家具用洗剤  (弱アルカリ性) ひどい油、ヤニ汚れに クリームクレンザー  (弱アルカリ性)

- ◎住居・家具用洗剤・・・スプレー式と水で薄めて使うタイプがあります。
- ◎カビ取り洗剤・・・酸性タイプのカビ取り洗剤は使用しないでください。
酸性洗剤との併用は有毒ガスが発生し危険です。
- ◎除菌スプレー・・・スプレータイプが便利です。
- ◎クリームクレンザー・・・粉末よりも研磨粒子が細かい浴室用のものを特におすすめします。
強くこすると塗装面を傷つける恐れがありますのでご注意ください。
※デザインタイプの場合は使用しないでください。
- ◎消毒用アルコール・・・水拭き可能な部品の消毒や清掃をする場合、エタノールをはじめ薬品類のご使用は劣化の原因になります。柔らかい布を用いて水拭き、または水で200倍程度に薄めた中性洗剤で軽く拭き取っていただくことをお勧めします。

以下の洗剤は使用しないでください。

- アルカリ性洗剤・・・油汚れはよく落ちますが、塗装がはがれることがありますので使用しないでください。
- 酸性洗剤・・・塗装がはがれることがありますので使用しないでください。
- 各種漂白剤・・・塩素系、酸素系とも使用により、脱色及び黄変することがあります。

【ガラスフェイスラットのお手入れ】

- 中性洗剤をご使用願います。(その他除菌剤等についても中性剤をご使用ください)
中性以外を使用しますと素材の変色等劣化を生じる恐れがあります。
- 洗剤使用後のすすぎはしっかりと行ってください。
洗剤が残っていると素材の変色等劣化を生じる恐れがあります。
- やわらかいスポンジ等を使用してください。
硬いスポンジ等でこすると表面を傷つける恐れがあります。

【木部のお手入れ】

- 洗剤のご使用や水拭きはおやめください。

◎日頃のお手入れは羽根はたきやハンドモップ等でホコリを払ってください。
油気の多いところではこまめに拭き取りしてください。



7 メンテナンスシールについて

- この商品についての詳細はメンテナンスシールに記載してあります。
メンテナンスシールの貼り付け位置は、1 取付け完成図と各部の名称をご覧ください。

(例)

品名: 商品名が商品略号で表示されています。

受注番号: 商品に対する管理番号ですので
お問合せの際にはこの番号をお申し付けください。

仕様コード: デザインタイプの仕様コードが表示されます。

JNo. 1-000-00000	01	工場 00-00	色柄: スラットNo.・ラダーテープNo.が表示されています。
品名 QC-50F		色柄 B0000 F000	
寸法 W1.800 H1.800	R	年月 00/00	年月: 商品の製造された年月が表示されています。 保証期間の始まりを表示します。

寸法: 商品のサイズがm単位で表示されています。 操作位置: 商品の操作位置(RまたはL)が表示されています。

8 保証について

- この商品は保証対象商品です。下記の保証書をよくお読みになり大切に保管してください。

保証書

この度は、弊社商品をお買い上げいただき、誠にありがとうございます。
当商品は、厳密なる品質管理及び検査を経てお届けしておりますが、万一、保証期間内に故障した場合、当社保証規定に従って修理させていただきます。
修理をご依頼の場合は、メンテナンスシールをご確認の上、お買い上げいただいた販売店又は、最寄りの弊社営業所までご連絡ください。

保証期間：お買い上げ日より3年間

保証規定

- 取扱説明書・本体注意ラベル・操作カードに従った正常な使用状態で保証期間内に故障した場合は無償で修理させていただきます。但し、消耗部品(スラット部・コード類)の無償保証期間は1年となります。(天然木のために起こる変形、変色は対象外)キズ・汚れにつきましては、7日以内にお申し出ください。
- 保証期間内でも次の場合は無償修理対象外(有料修理)となります。
 - ・取付け上の誤り、使用上の誤りによる故障または破損。
 - ・不当な改造、修理による故障または破損。
 - ・天変地異(火災、地震、水害、落雷等)による故障または破損。
 - ・特殊環境(極度の高温多湿、薬品、ガス、公害、粉塵等)による故障または破損。
- お買い上げ日とはメンテナンスシールに記載されている製造年月となります。

- お客様サービス窓口：TEL03-3272-2595
(お問合せ時間：平日9時～17時30分)

株式会社ニチベイ
〒103-0027 東京都中央区日本橋3-15-4